

# LATÓN

# VÁLVULA CHECK DE PISTÓN

## Características:

- 200 PSI
- Servicio para agua
- Cuerpo de latón
- Tapa roscada
- Diseño de pistón
- Sello de PTFE para un sellado efectivo
- Instalación horizontal o vertical

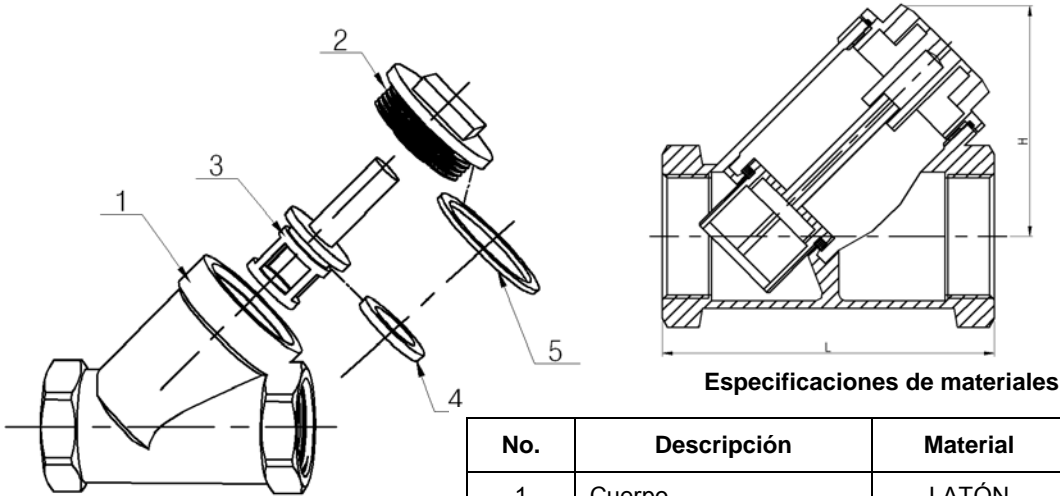

Especificaciones de materiales

No.	Descripción	Material
1	Cuerpo	LATÓN
2	Tapa	LATÓN
3	Pistón	LATÓN
4	Empaque	NITRILO
5	Sello	PTFE

Dimensiones en pulgadas

No. Parte	Tamaño	L	H	D	Peso (lbs)
101-203C	1/2"	2.24	1.26	0.59	0.50
101-204C	3/4"	2.68	1.69	0.79	0.82
101-205C	1"	2.87	2.2	0.94	1.21
101-206C	1-1/4"	4.09	2.52	1.28	1.81
101-207C	1-1/2"	4.33	2.64	1.38	2.43
101-208C	2"	5.67	3.35	1.97	4.41

Presión de trabajo

Presión de trabajo Non-Shock (psi)
Agua
200



No. Parte.  
**101-203C a 101-208C**  
1/2" a 2"  
Roscada

- Extremos roscados cumplen con ANSI/ASME B1.20.1

©2014 Mueller Comercial de México LIT-000